



## Gunnebo CM SafeDeposit D1k Family

Compatta, Sicura ed efficiente



## Gunnebo CM SafeDeposit D1k Family

**Versatile in ogni condizione di installazione con un'interfaccia utente potente ma semplice**

L'unità D1k è la nostra unità di deposito più piccola. Semplifica i processi giornalieri di cassa migliorando l'efficienza di chi deve gestire il contante massimizzandone il ritorno di investimento. Di dimensioni compatte è progettata per aiutare i piccoli e medi commercianti a svolgere in modo rapido e sicuro transazioni di deposito contante offrendo il massimo della flessibilità. La D1k si adatta alle vostre esigenze in termini di dimensioni, capacità e tipo di stoccaggio. Pur essendo la più compatta della gamma, l'unità si interfaccia con la nostra piattaforma ZEN D.

**Compatta, Sicura ed efficiente**

- Banconote impilate in un cassetto.
- Contabilità in tempo reale di ogni transazione.
- Multivaluta nella stessa transazione.
- Multilingua.
- Sistema Gunnebo CM One Time Code per aprire il vano cassaforte.
- Piattaforma ZEN D comune per tutte le unità di deposito.
- Intervallo di deposito.
- Display Touch interattivo a colori.
- Più connessioni cloud contemporaneamente.

### Benefits



Multi cloud



Formati differenti di indentificazione



Multi valuta in unico deposito



Piattaforma ZEN D

## Specifiche Tecniche

### Modelli

	D1K 1200	D1K 2200
Capacità Banconote	1.200 stacked	2.200 stacked
Dimensioni (HxLxP)	569x216x460(SNF)/520(BNF)	594x216x612(SNF)/672(BNF)
Peso Kg.	37	48
Display Touch a colori	5"	5"
Corpo cassaforte	2 mm Corpo / 4 mm Porta	2 mm Corpo / 4 mm Porta
Deposito manuale	No	No
Alimentazione	120W. 24DC	120W. 24DC
Modalità deposito	Cassetto	Cassetto

### Caratteristiche standard

Velocità deposito	20 banconote/minuto
Deposito multi valuta	Si
Multi lingue	Si
Pc	Linux Embedded OS
Piattaforma Software	ZEN D
Rete	VPN/ CLOUD
Temperatura operativa	10° to 40°C
Gestione da remoto	Gestione Utenti, aggiornamento software
Aggiornamento validatore da remoto	Si
Esportazione e importazione dati da remoto	Si
Impostazione ora	Protocollo di sincronizzazione NTP
Standard POS unificato	Si
Certificazione	CE, ROHS, ECB (lettore banconote)
Umidità	30%-85%

### Opzioni

Caricamento Banconote	1 (SNF) / 20 (BNF)
Stampante termica	57 mm
Lettore codici a barre	Per utente e identificazione cassetto
One Time Lock	Gunnebo
Serratura aggiuntiva	A richiesta
Applicazioni personalizzate	A richiesta

# Gunnebo CM SafeDeposit D1k Family



## Disegno Tecnico D1k 1200

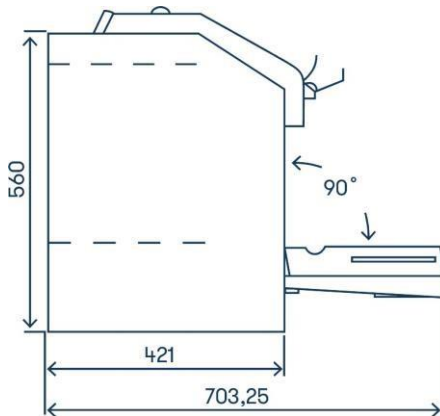

### Cash Management Software

Controllo completo sulla gestione del contante con reportistica, servizio monitoraggio, riconciliazione di cassa e connettività multi-dispositivo.

### Soluzioni di deposito in contanti

Risparmia tempo e denaro con le unità di deposito contanti. Soluzioni per il retail front e back office.

### Soluzioni di ricircolo contante

Ottimizza i processi di cassa e mantieni la disponibilità del denaro in modo efficiente con il ricircolo del contante.

### Gestione del denaro a ciclo chiuso

Safepay™ sostituisce le casse tradizionali con un sistema automatizzato di ricircolo che protegge il contante dall'atto di pagamento sino alla sala conta.

### Soluzioni bancarie

Soluzioni per la gestione automatizzata del contante a supporto delle banche con la riduzione dei tempi del personale che deve gestire il contante.

### Assistenza

Il supporto di esperti garantisce il funzionamento dei sistemi in modo fluido ed efficiente con interruzioni minime al tuo business.